

一般用ポリエチレン管 (JIS K 6761 : 2017)

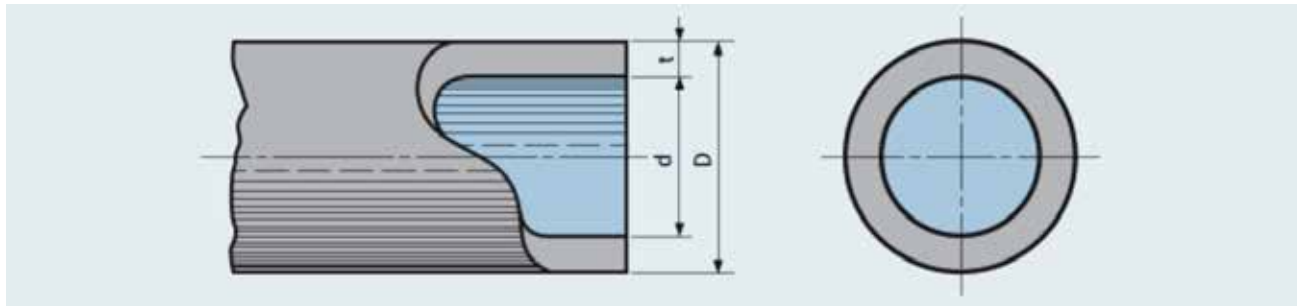

【1種管】

単位：mm

呼び径	外径			厚さ		長さ (m)	内径 d	(参考)		形状
	基準外径 D	許容差	だ円度 (最大値)	基準厚さ t	許容差			1m 当たりの質量 (kg)	巻内径 (cm)	
10	17.0	±0.15	1.1	2.0	+0.4 0	120	12.6	0.095	30 以上	巻物状
13	21.5		1.3	2.7	+0.5 0		15.6	0.160	40 以上	
20	27.0		1.7	3.0			20.5	0.226	50 以上	
25	34.0		2.1	3.0			27.5	0.292	70 以上	
30	42.0		±0.20	2.6	3.5		+0.6 0	34.4	0.424	
40	48.0	2.9		3.5	40.4	0.491		90 以上		
50	60.0	±0.30	3.6	4.0	+0.8 0	51.4	0.700	110 以上	直管状	
65	76.0	±0.35	4.6	5.0		65.2	1.11			
75	89.0	±0.45	5.4	5.5		77.2	1.43			
100	114.0	±0.55	6.9	6.0	+0.9 0	101.1	2.03	—		
125	140.0	±0.65	8.4	6.5	+1.0 0	125.0	2.90			
150	165.0	±0.75	9.9	7.0		149.0	3.67			

■備考 質量は、管の寸法を基準寸法とし、管に使用する材料の密度 0.930g/cm³として算出。
長さは受渡当事者間の協議によって変更することができる。

【2種管】

単位：mm

呼び径	外径			厚さ		長さ (m)	内径 d	(参考)		形状
	基準外径 D	許容差	だ円度 (最大値)	基準厚さ t	許容差			1m 当たりの質量 (kg)	巻内径 (cm)	
10	17.0	±0.15	1.2	2.0	+0.4 0	120	12.6	0.096	30 以上	巻物状
13	21.5		2.4	+0.5 0	16.2		0.148	40 以上		
20	27.0		2.4		21.7		0.191	50 以上		
25	34.0		2.6		28.3		0.263	70 以上		
30	42.0		±0.20	2.8	+0.6 0		35.9	0.352	80 以上	
40	48.0	1.4		3.0		41.5	0.431	90 以上		
50	60.0	±0.25	1.5	3.5	+0.8 0	52.4	0.632	110 以上	直管状	
65	76.0	±0.30	1.6	4.0		67.4	0.913			
75	89.0	±0.35	1.8	5.0		78.2	1.34			
100	114.0	±0.45	2.3	5.5	102.2	1.89				
125	140.0	±0.55	2.8	6.5	+1.0 0	126.0	2.76			
150	165.0	±0.65	3.3	7.0	+1.1 0	149.9	3.52			
200	216.0	±1.00	4.4	8.0	+1.2 0	198.8	5.28			
250	267.0	±1.25	9.4	9.0	+1.3 0	247.7	7.35			
300	318.0	±1.45	11.2	10.0	+1.4 0	296.6	9.74			

■備考 質量は、管の寸法を基準寸法とし、管に使用する材料の密度 0.943g/cm³として算出。
長さは受渡当事者間の協議によって変更することができる。

【3種管】

単位：mm

公称外径	外径			長さ (m)	厚さ (SDR11)			厚さ (SDR13.6)			厚さ (SDR17)			厚さ (SDR21)		
	基準外径 D	許容差	だ円度 (最大値)		基準厚さ t	許容差	内径 (参考)	基準厚さ t	許容差	内径 (参考)	基準厚さ t	許容差	内径 (参考)	基準厚さ t	許容差	内径 (参考)
25	25	+0.3 0	1.2	5	2.3	+0.4 0	20.0	—	—	—	—	—	—	—	—	—
32	32	+0.3 0	1.3		3.0	+0.4 0	25.6	—	—	—	—	—	—	—	—	—
40	40	+0.4 0	1.4		3.7	+0.5 0	32.2	—	—	—	—	—	—	—	—	—
50	50	+0.4 0	1.4		4.6	+0.6 0	40.0	—	—	—	—	—	—	—	—	—
63	63	+0.4 0	1.5		5.8	+0.7 0	50.7	—	—	—	—	—	—	—	—	—
75	75	+0.5 0	1.6		6.8	+0.8 0	60.6	5.6	+0.7 0	63.1	4.5	+0.6 0	65.4	3.6	+0.5 0	67.3
90	90	+0.6 0	1.8		8.2	+1.0 0	72.6	6.7	+0.8 0	75.8	5.4	+0.7 0	78.5	4.3	+0.6 0	80.8
110	110	+0.7 0	2.2		10.0	+1.1 0	88.9	8.1	+1.0 0	92.8	6.6	+0.8 0	96.0	5.3	+0.7 0	98.7
125	125	+0.8 0	2.5		11.4	+1.3 0	100.9	9.2	+1.1 0	105.5	7.4	+0.9 0	109.3	6.0	+0.7 0	112.3
160	160	+1.0 0	2.8		14.6	+1.6 0	129.2	11.8	+1.3 0	135.1	9.5	+1.1 0	139.9	7.7	+0.9 0	143.7
180	180	+1.1 0	3.2		16.4	+1.8 0	145.4	13.3	+1.5 0	151.9	10.7	+1.2 0	157.4	8.6	+1.0 0	161.8
250	250	+1.5 0	5.0		22.7	+2.4 0	202.2	18.4	+2.0 0	211.2	14.8	+1.6 0	218.8	11.9	+1.3 0	224.9
315	315	+1.9 0	11.1		28.6	+3.0 0	254.8	23.2	+2.5 0	266.1	18.7	+2.0 0	275.6	15.0	+1.6 0	283.4
355	355	+2.2 0	12.5		32.2	+3.4 0	287.2	26.1	+2.8 0	300.0	21.1	+2.3 0	310.5	16.9	+1.8 0	319.4
400	400	+2.4 0	14.0		36.3	+3.8 0	323.6	29.4	+3.1 0	338.1	23.7	+2.5 0	350.1	19.1	+2.1 0	359.3
450	450	+2.7 0	15.6		40.9	+4.2 0	364.0	33.1	+3.5 0	380.3	26.7	+2.8 0	393.8	21.5	+2.3 0	404.2
500	500	+3.0 0	17.5		45.4	+4.7 0	404.5	36.8	+3.8 0	422.6	29.7	+3.1 0	437.5	23.9	+2.5 0	449.1
560	560	+3.4 0	19.6		50.8	+5.2 0	453.2	41.2	+4.3 0	473.3	33.2	+3.5 0	490.1	26.7	+2.8 0	503.1
630	630	+3.8 0	22.1		57.2	+5.9 0	509.7	46.3	+4.8 0	532.6	37.4	+3.9 0	551.3	30.0	+3.1 0	566.1
710	710	+6.4 0	—		—	—	—	52.2	+5.4 0	600.2	42.1	+4.4 0	621.4	33.9	+3.5 0	637.8
800	800	+7.2 0	—	—	—	—	58.8	+6.0 0	676.4	47.4	+4.9 0	700.3	38.1	+4.0 0	718.9	

■備考 長さは受渡当事者間の協議によって変更することができる。